

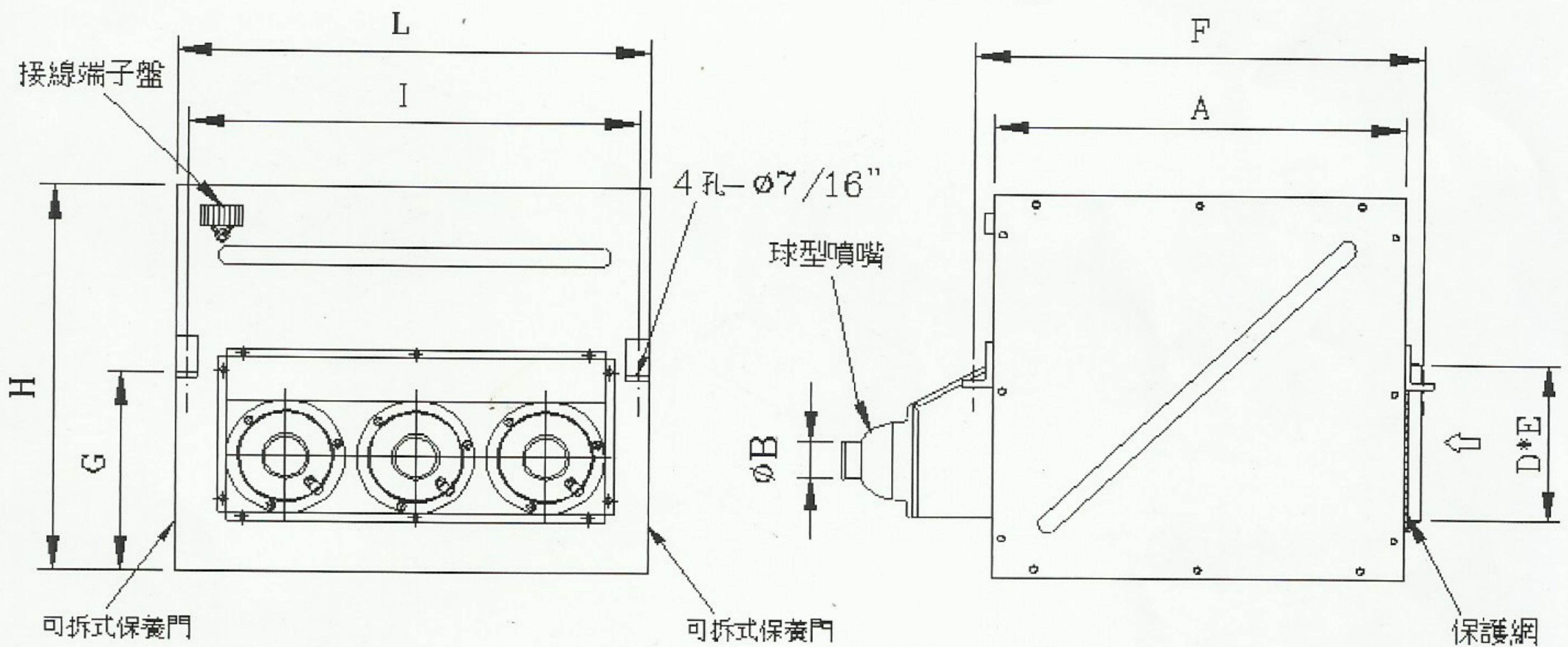

FBC(直結式)性能表及尺寸表

*FBC-1# 因外箱尺寸限制，只使用兩個球型噴嘴



單位：mm

符號 型式	馬力 HP	轉速 RPM	風量 CFM	靜壓 inAq	A	B	D	E	F	G	H	I	L	重量 kg	參考噪音 dB
FBC-1 #	1/6	1120	400	1/4"	265	165	200	300	335	120	300	415	460	15	56
FBC-1 1/4#	1/4	1120	600	1/2"	385	245	250	350	455	160	380	460	505	20	60
FBC-1 1/2#	1/2	1120	1000	3/4"	440	290	300	400	510	195	450	560	603	30	65
FBC-1 3/4#	1	1120	1500	1"	508	340	350	450	580	230	520	580	623	35	70
FBC-2#	2	1120	2500	1"	590	400	450	600	655	265	595	765	805	60	75

*表列重量為已含馬達之重量