



峰緯單口多翼式風機

FENG WEI SIROCCO FAN (SINGLE SUCTION)

創立於民國77年

ISO 9001國際認證通過

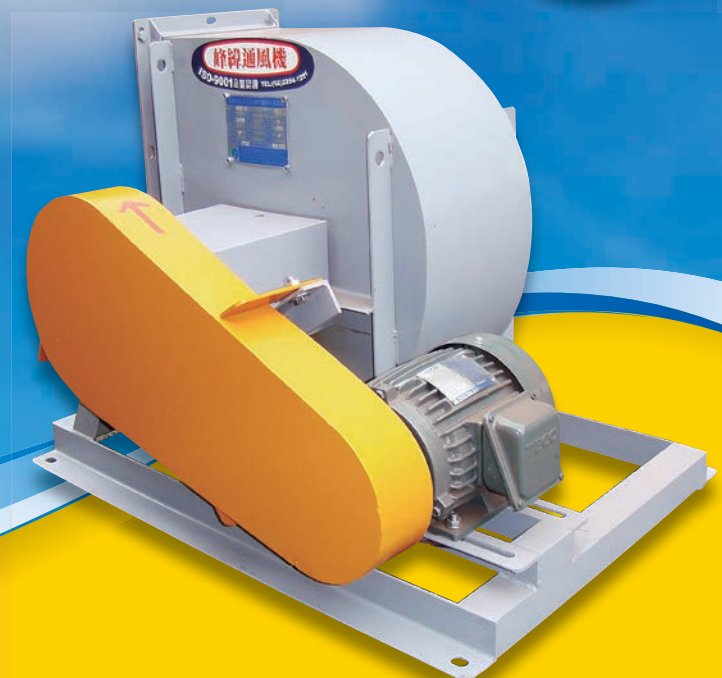

峰緯通風機械股份有限公司

FENG WEI VENT. MACHINERY CO., LTD.

公司：新北市板橋區民生路三段225號1樓

電話：(02)2254-1251(代表號) 傳真：(02)2254-1253

<http://www.fengwei.co> E-mail: feng.wei301@msa.hinet.net



Line ID : @vln2232r

多翼離心式 - 單吸口

FSM FSB

用途

1. 大廈及工廠：地下停車場通風、空調、換氣、空氣清淨。
2. 一般換氣：廚房抽油煙、浴室、廁所、密閉空間排氣。
3. 產業用：乾燥裝置、礦坑、隧道排氣
4. 船舶用：冷暖房、溫度調節、冷凍。
5. 廣播設備用：發射機冷卻。
6. 空調機裝配用：包裝型空調、冷卻塔、空調箱、巴士冷卻器、汽車冷卻器。

特性

1. 低壓、送風量大
2. 轉速低、噪音小、耗電量少。
3. 配備全密閉鋼珠軸承，保養容易，故障率低。
4. 耐酸鹼場所，備有不銹鋼材質。
5. 翼片經沖壓成型，整齊劃一。
6. FSM 型體積小，不佔空間，吊裝容易。

型號說明

FSM

- 馬達直結式 (Motor Direct Drive)
- 多翼式風機 (Sirocco Fan)

FSB

- 皮帶式傳動 (Belt Drive)
- 多翼式風機 (Sirocco Fan)

FSB 單口多翼皮帶式風機 (型一)



FSB 單口多翼皮帶式風機 (型二)



FSM 單口多翼直結式風機





1½#~2#

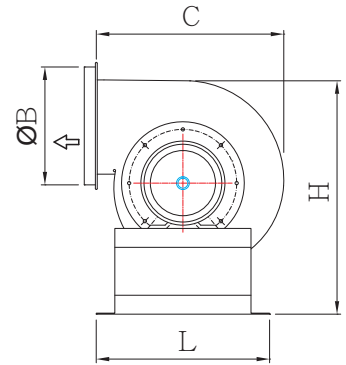
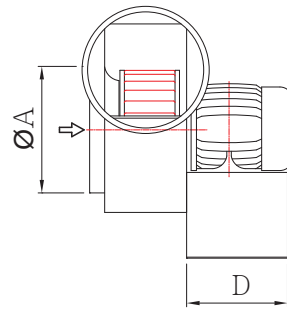

1¼#

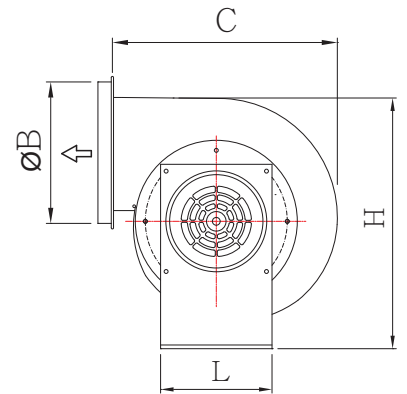
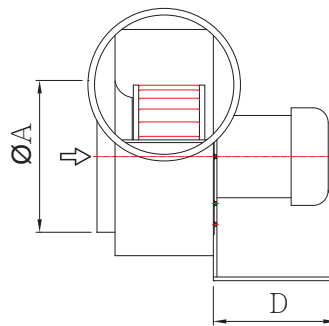
TYPE-FSM 尺寸表

單位：mm

型式	符號	A	B	C	D	L	H
1¼#		175	175	275	140	150	410
1½#		200	200	380	180	320	440
1¾#		250	250	415	180	365	500
2#		300	300	460	220	405	620

FSM 型採用馬達直結驅動式，佔地小而送風量大，且吊裝容易。

本機型風輪採沖壓成型，形狀及角度絕對整齊劃一，故抽送風之穩定性極佳。

(尺寸變更恕不另行通知)

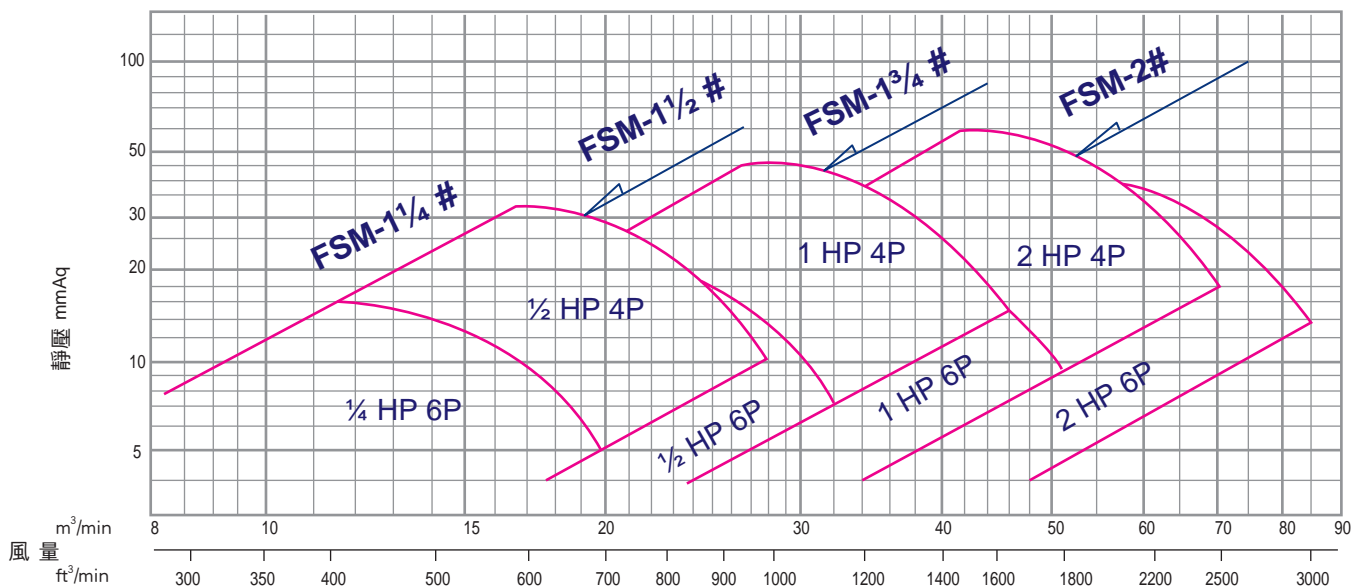
TYPE-FSM 性能選擇圖

FSB # 1 3/4 單吸式

吸入口面積 0.074m²
吐出口面積 0.059m²
風葉輪直徑 0.298m

A 級
B 級

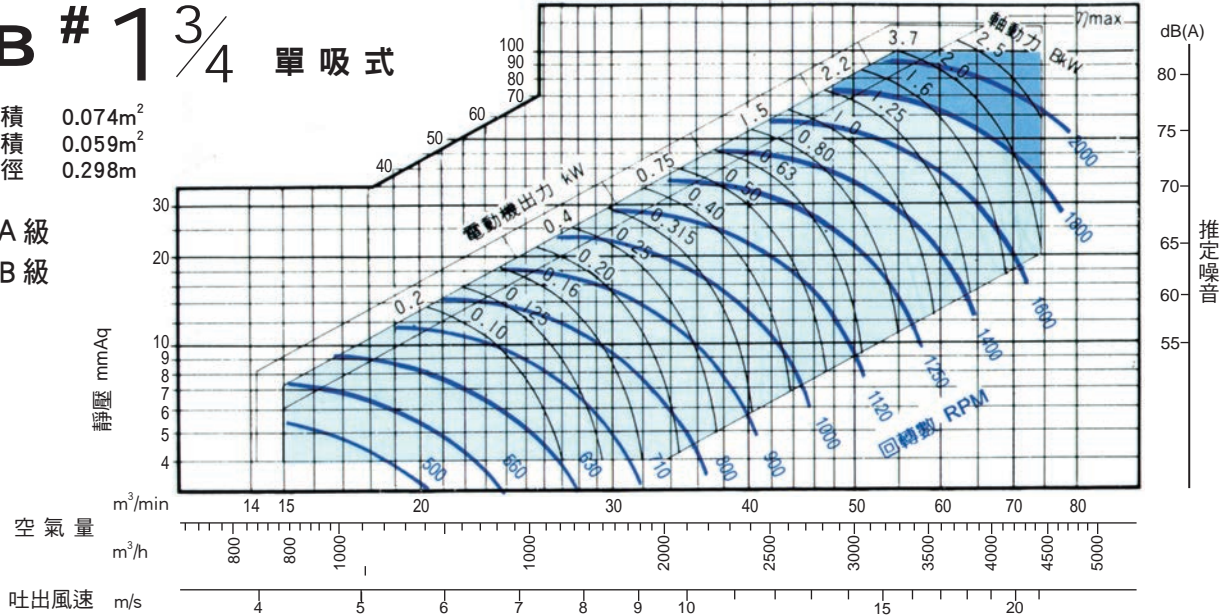

FSB # 2 單吸式

吸入口面積 0.096m²
吐出口面積 0.077m²
風葉輪直徑 0.347m

A 級
B 級

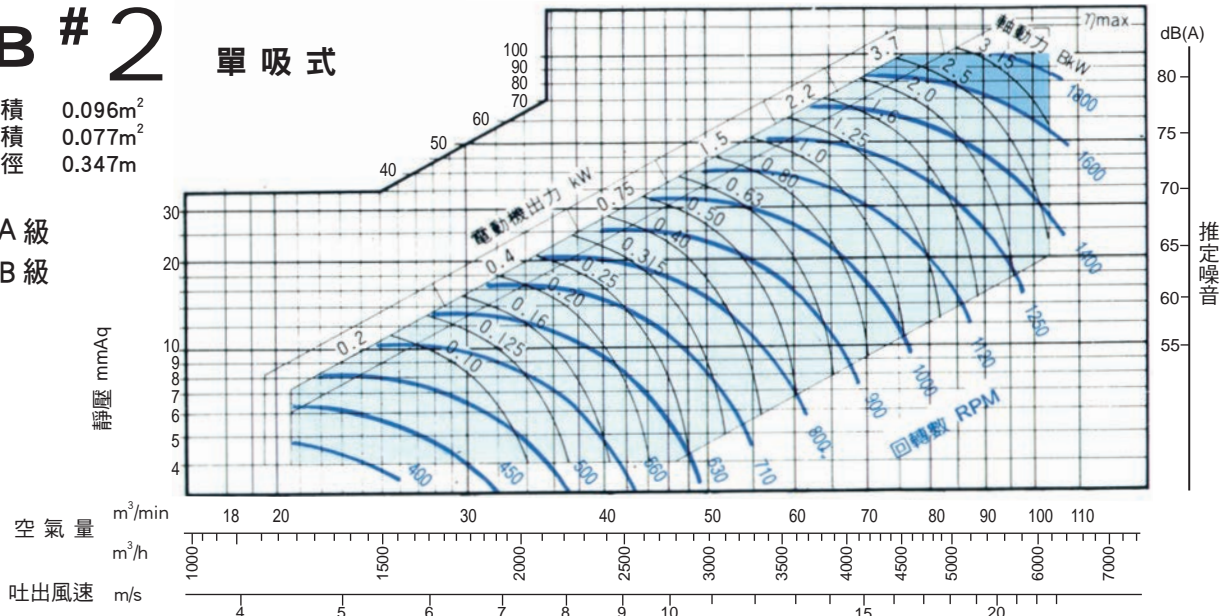

FSB # 2 1/2 單吸式

吸入口面積 0.159m²
吐出口面積 0.155m²
風葉輪直徑 0.425m

A 級
B 級

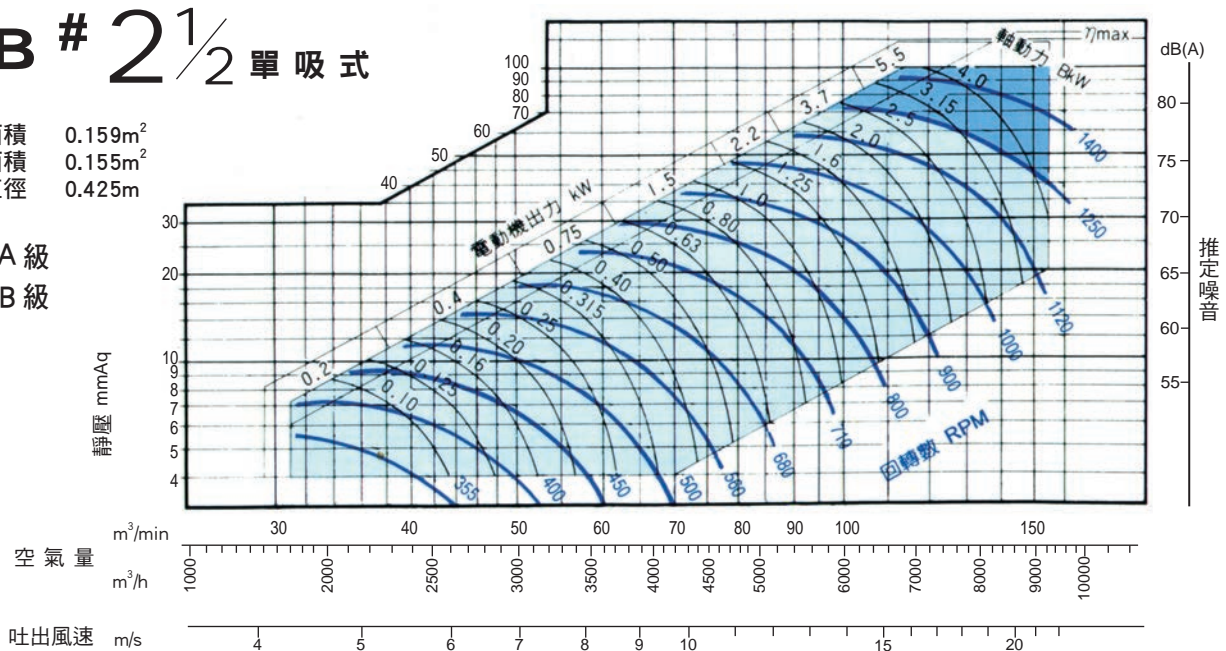

FSB # 3

單吸式

吸入口面積 0.216m²
吐出口面積 0.173m²
風葉輪直徑 0.497m

A 級
B 級

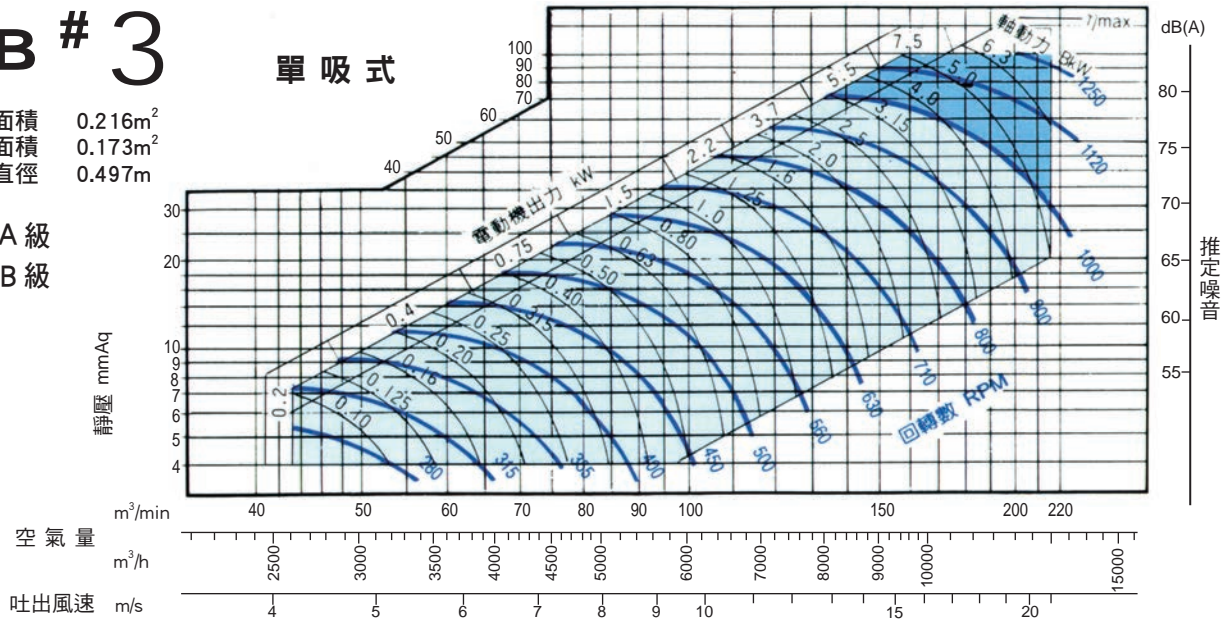

FSB # 3 1/2 單吸式

吸入口面積 0.273m²
吐出口面積 0.235m²
風葉輪直徑 0.584m

A 級
B 級

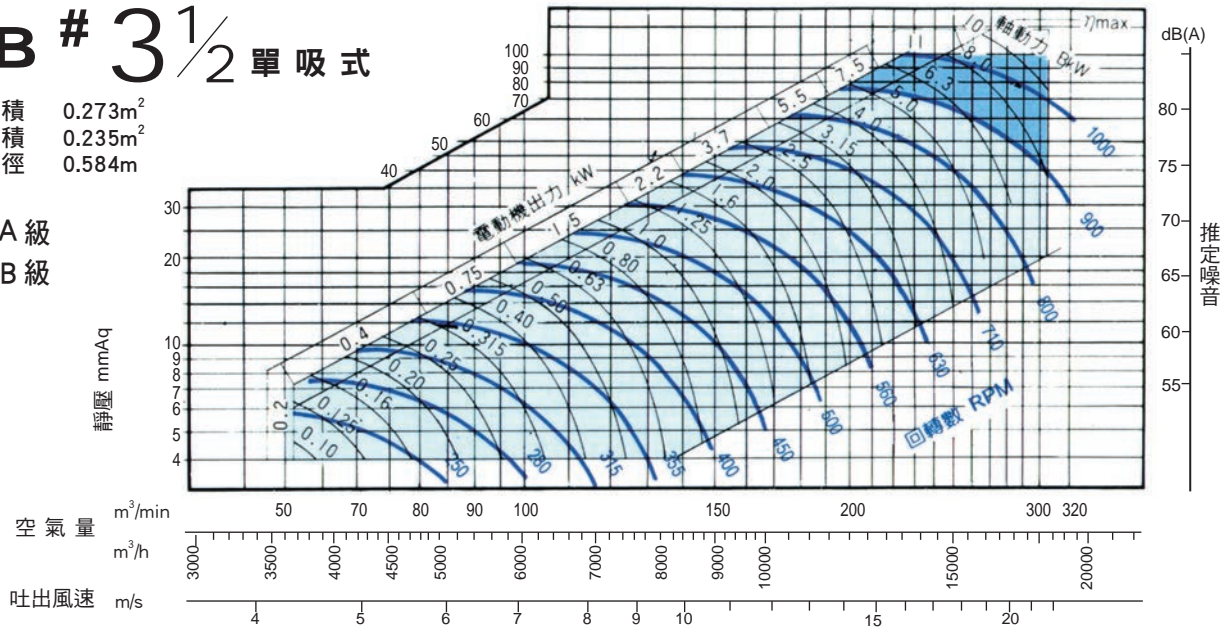

FSB # 4

單吸式

吸入口面積 0.353m²
吐出口面積 0.309m²
風葉輪直徑 0.650m

A 級
B 級

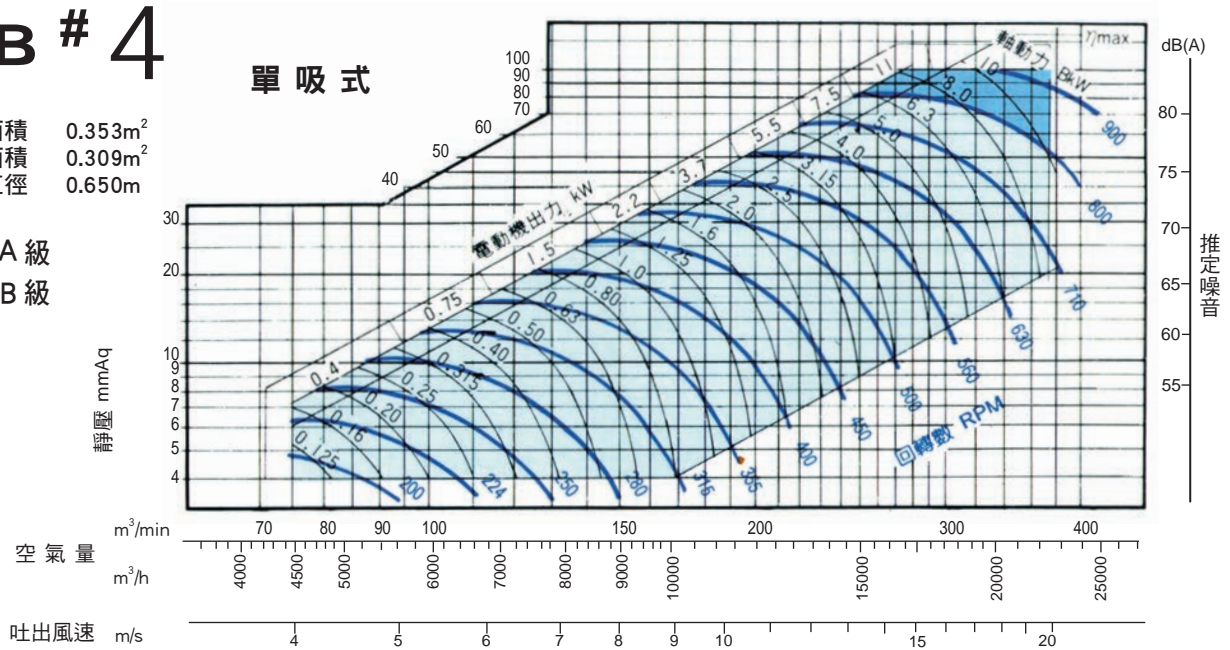

FSB # 4 1/2 單吸式

吸入口面積 0.442m²
吐出口面積 0.387m²
風葉輪直徑 0.730m

A 級
B 級

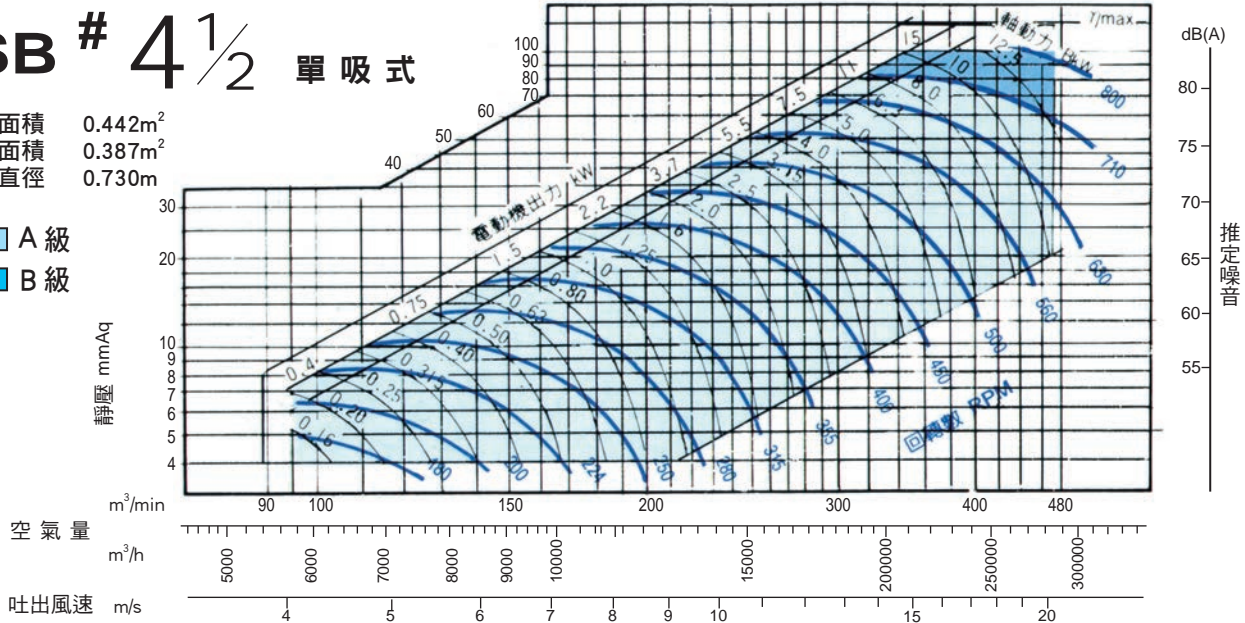

FSB # 5 單吸式

吸入口面積 0.567m²
吐出口面積 0.495m²
風葉輪直徑 0.800m

A 級
B 級

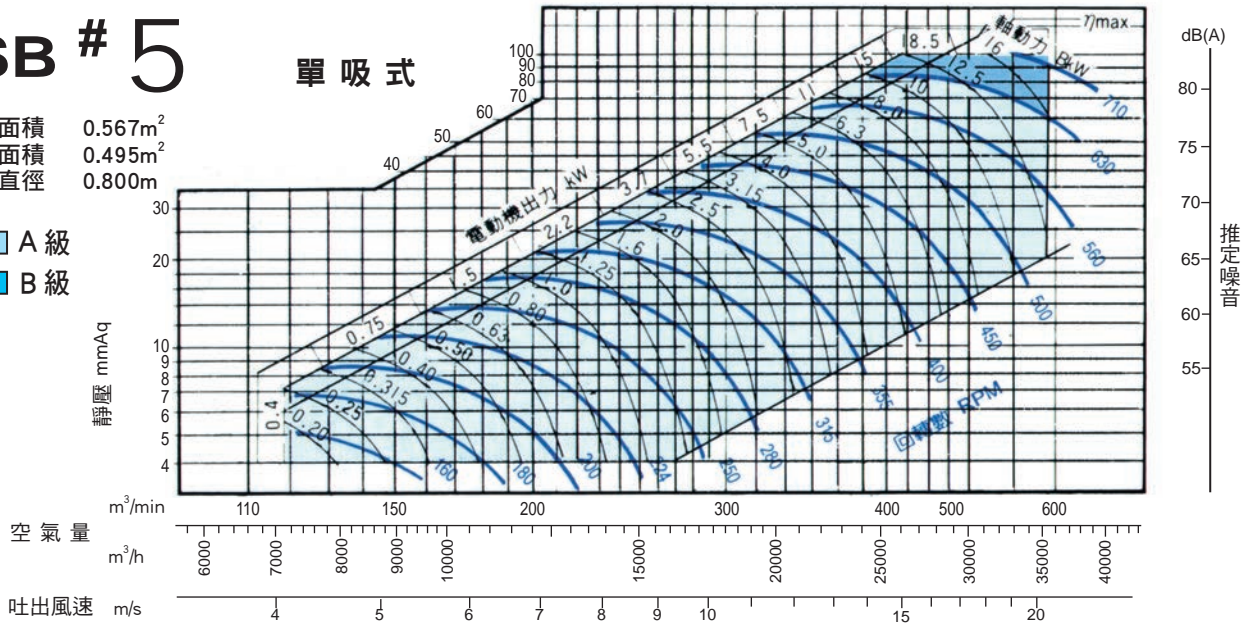

FSB # 5 1/2 單吸式

吸入口面積 0.708m²
吐出口面積 0.620m²
風葉輪直徑 0.900m

A 級
B 級

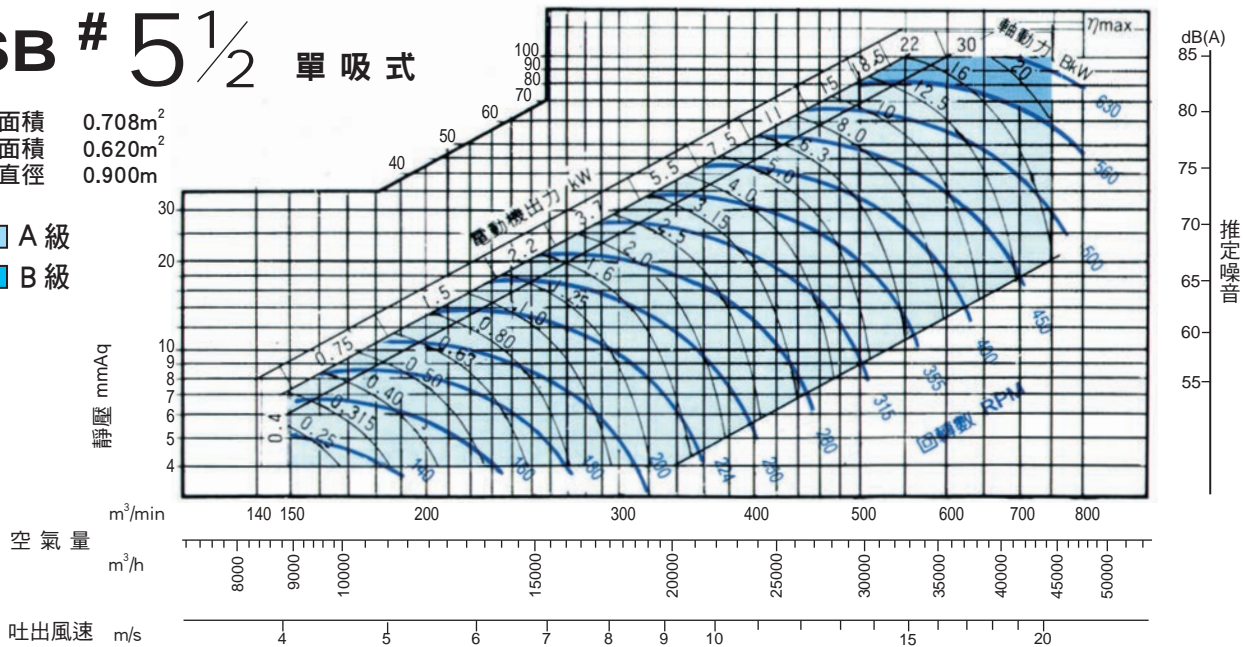

FSB #6 單吸式

吸入口面積 0.882m²
吐出口面積 0.773m²
風葉輪直徑 1.000m

A 級
B 級

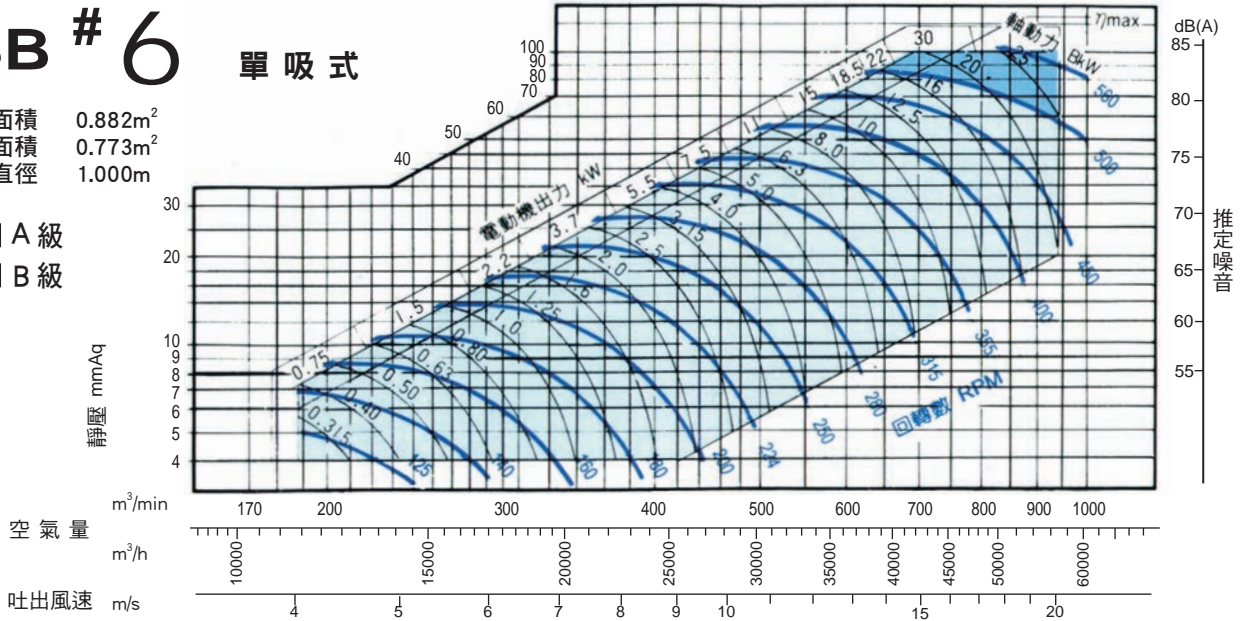

FSB #7 單吸式

吸入口面積 1.094m²
吐出口面積 0.978m²
風葉輪直徑 1.120m

A 級
B 級

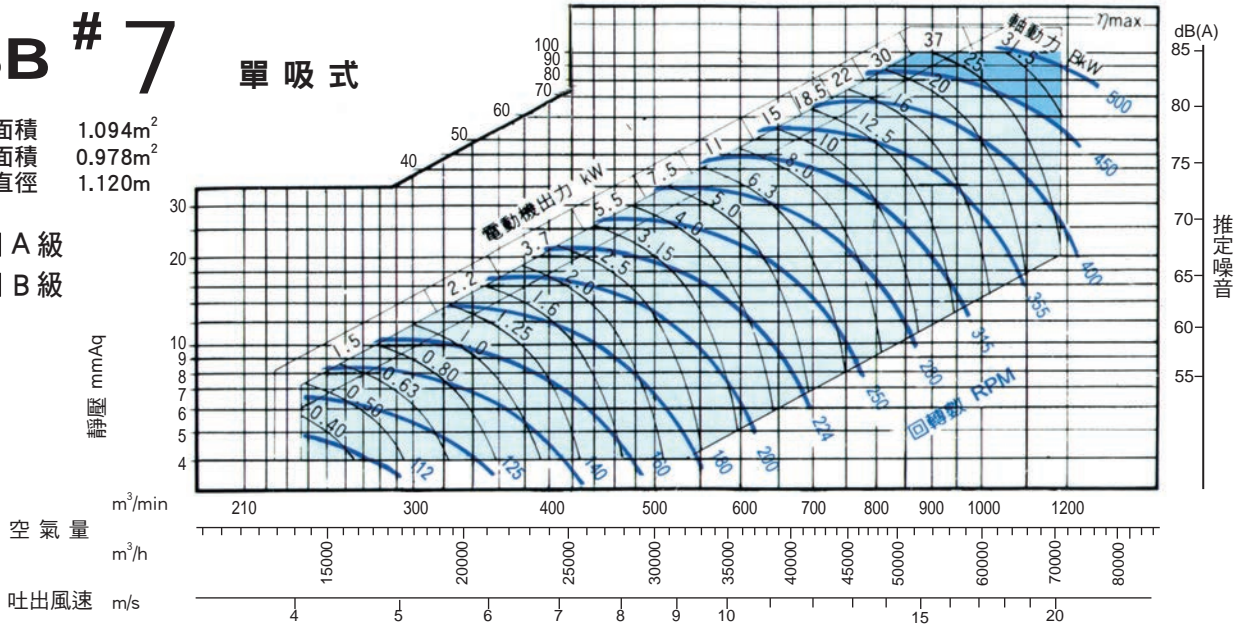

FSB #8 單吸式

吸入口面積 1.368m²
吐出口面積 1.216m²
風葉輪直徑 1.250m

A 級
B 級

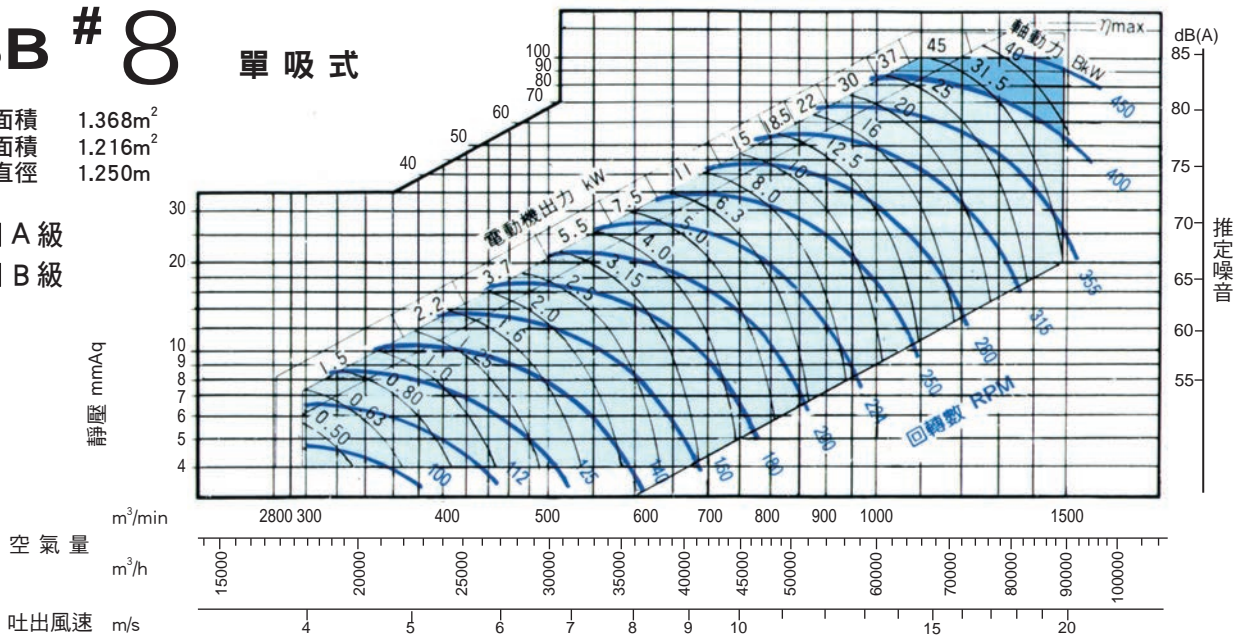

FSB # 9

單吸式

吸入口面積 1.767m²
吐出口面積 1.537m²
風葉輪直徑 1.400m

A 級
B 級

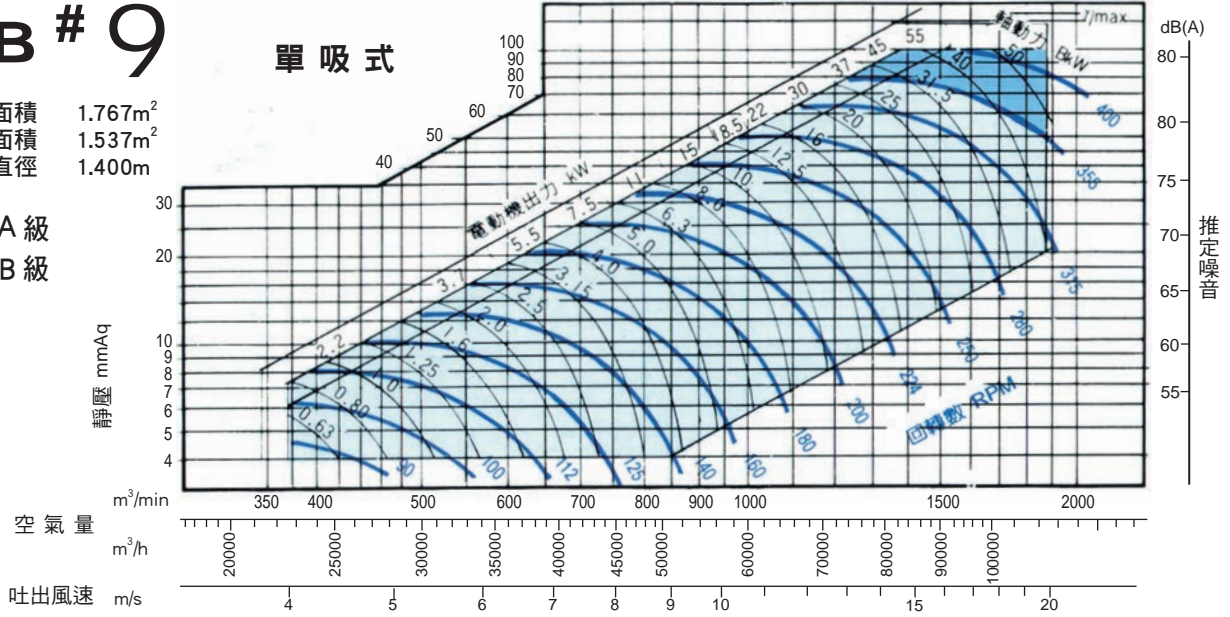

FSB # 10

單吸式

吸入口面積 2.270m²
吐出口面積 1.947m²
風葉輪直徑 1.600m

A 級
B 級

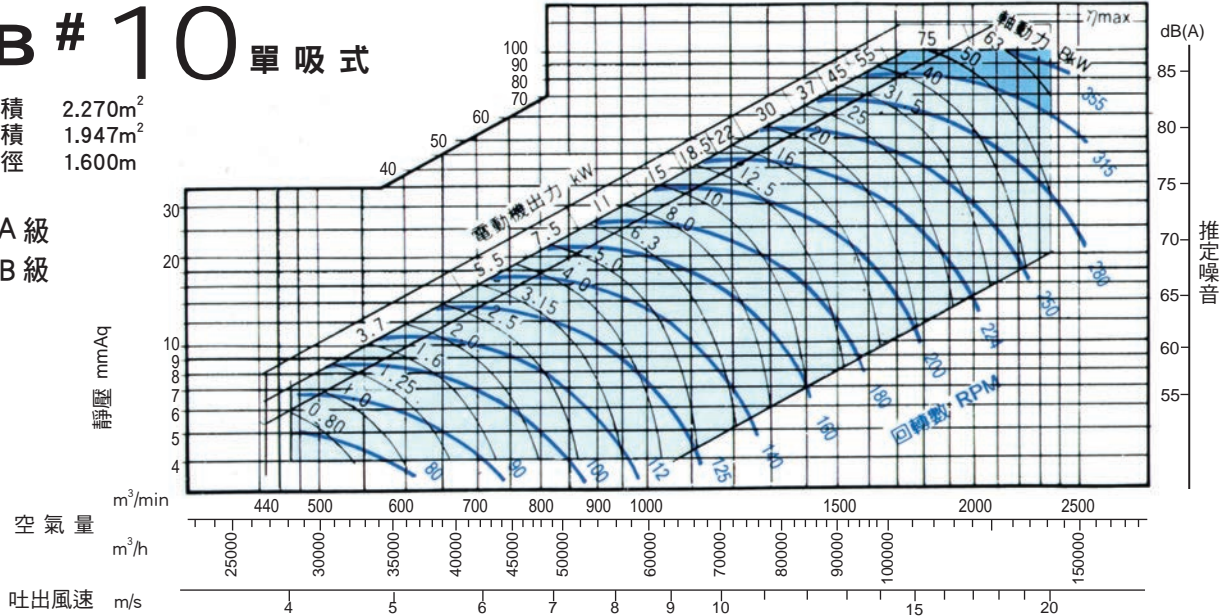

FSB # 11

單吸式

吸入口面積 2.835m²
吐出口面積 2.442m²
風葉輪直徑 1.800m

A 級
B 級

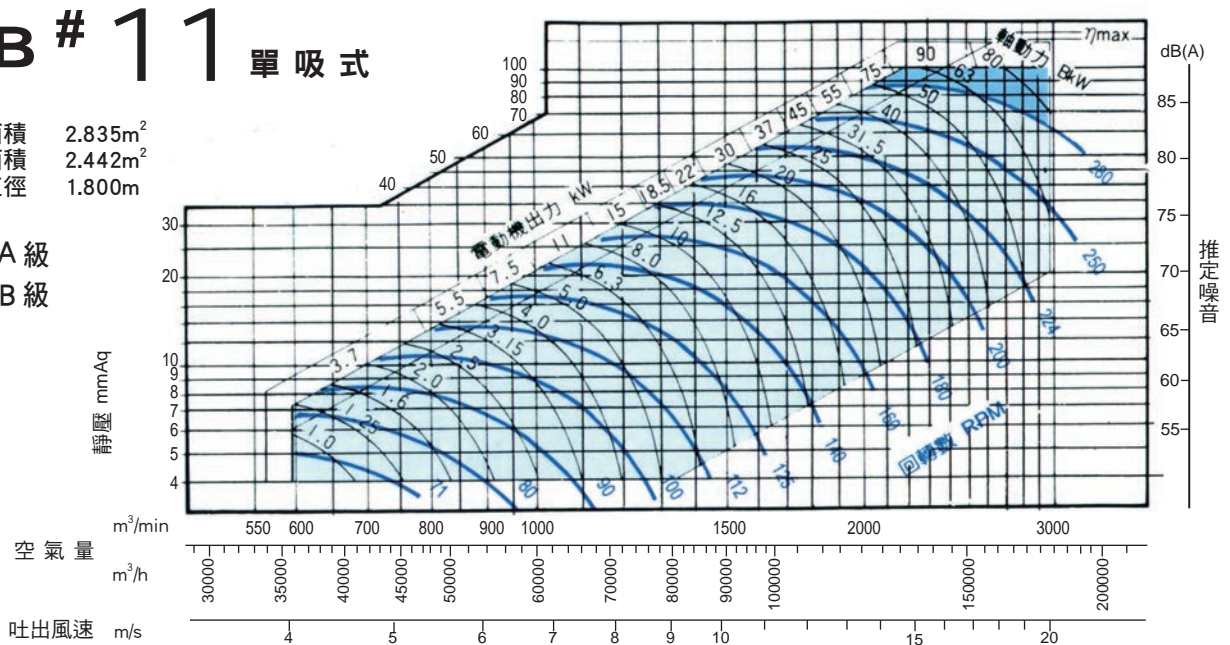

FSB # 12 單吸式

吸入口面積 3.530m²
吐出口面積 3.090m²
風葉輪直徑 2.000m

A 級
B 級

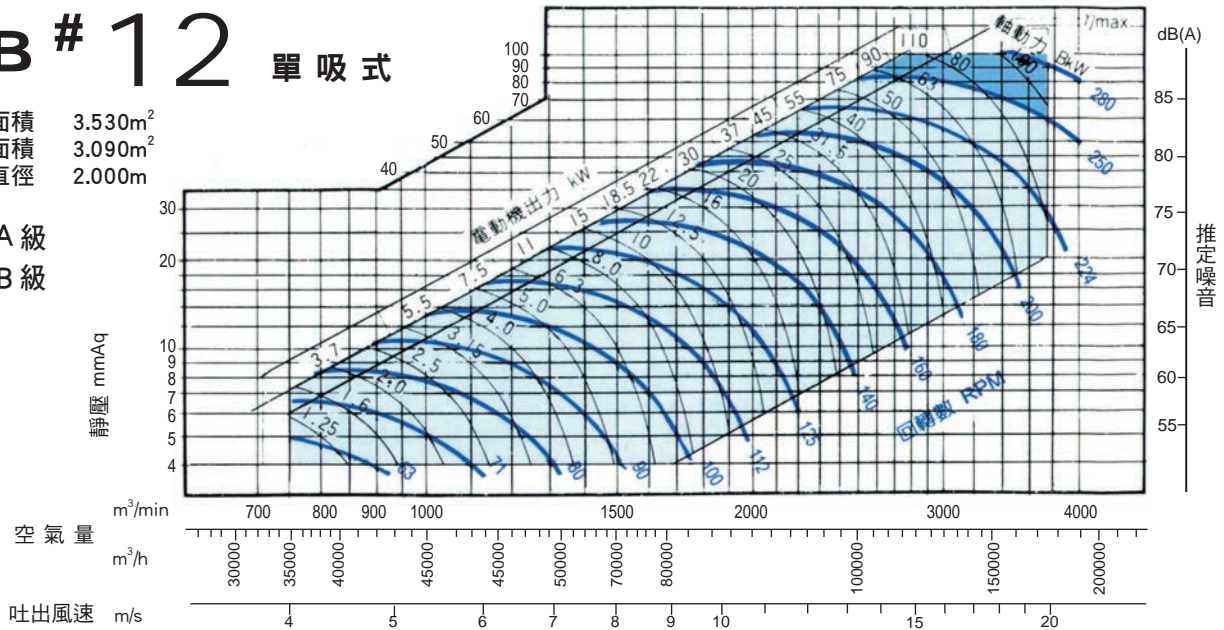

FSB # 14 單吸式

吸入口面積 4.374m²
吐出口面積 3.910m²
風葉輪直徑 2.240m

A 級
B 級

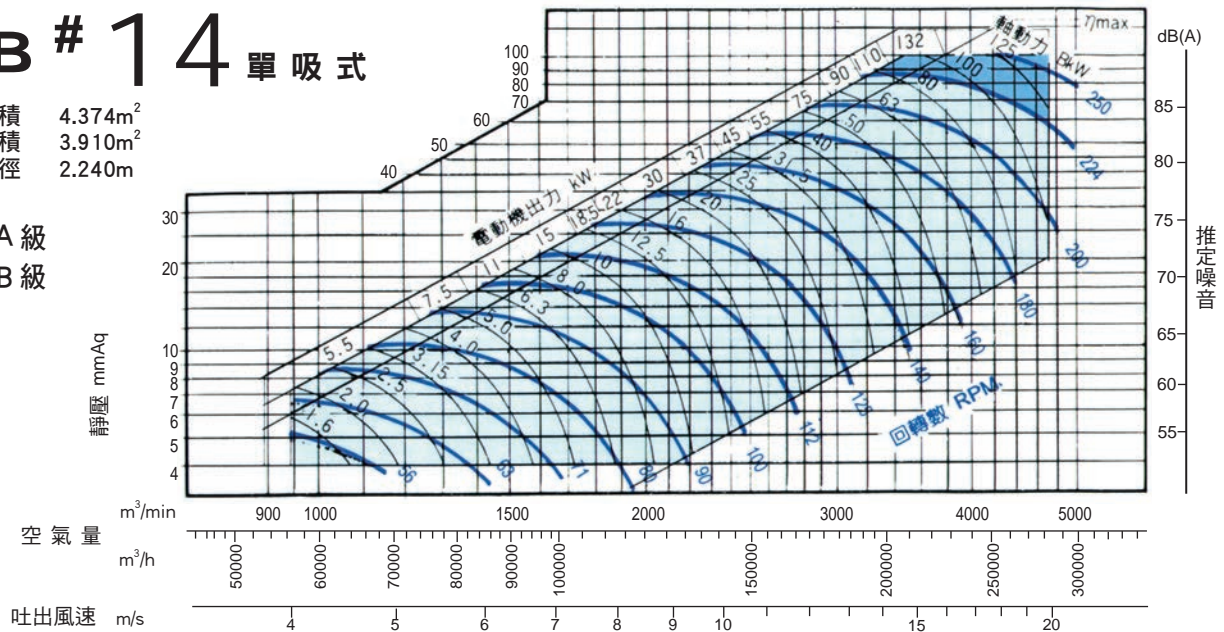

FSB # 16

吸入口面積 5.515m²
吐出口面積 4.902m²
風葉輪直徑 2.500m

A 級
B 級

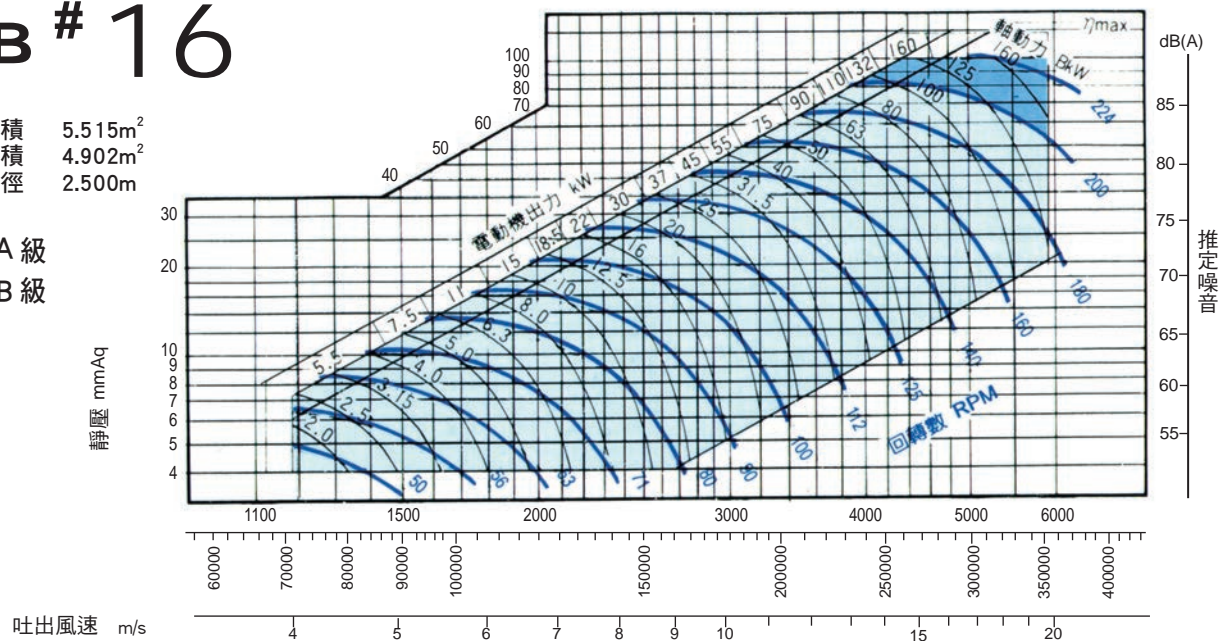

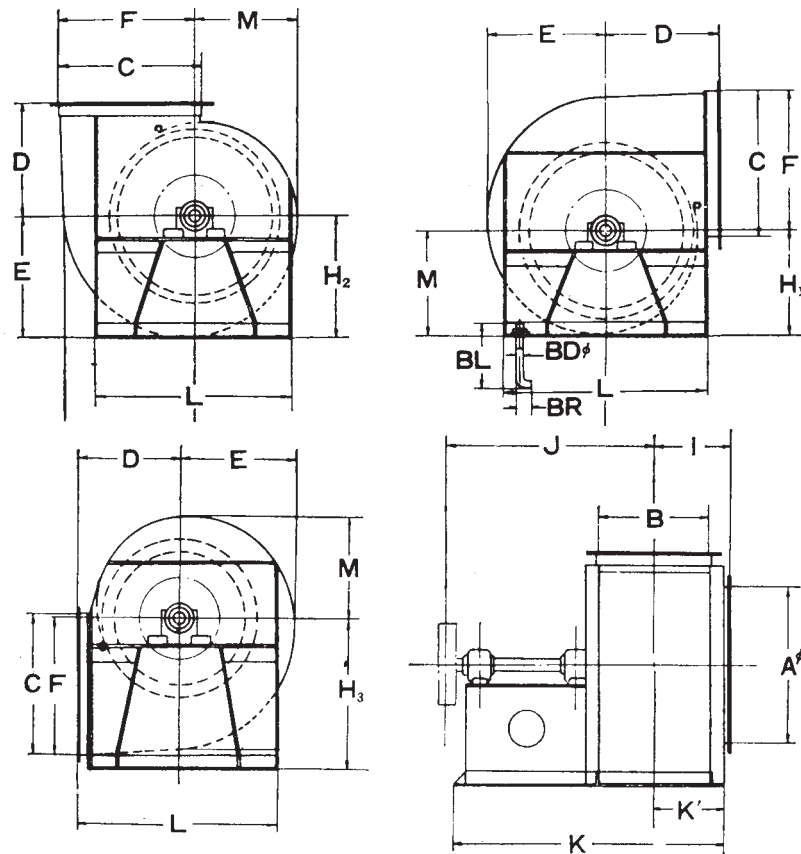
FSB(型一)
尺寸表

單位：mm

符號 型式	AØ	B	C	D	E	F	H ₁	H ₂	H ₃	I	J	K	L	M	BDØ	BL	BR	重量
FSB-1¼	300	210	280	230	239	278	215	245	320	158	435	530	380	207	W¾	100	40	45
FSB-2	340	240	340	225	264	308	262	294	358	175	475	630	440	232	W¾	100	40	60
FSB-2½	400	300	400	275	330	385	320	360	435	207	602	788	530	290	W¾	100	40	105
FSB-3	500	320	480	330	396	462	378	426	512	248	668	885	630	348	W½	150	50	180
FSB-3½	580	380	560	380	462	539	436	492	589	279	804	1052	705	406	W½	150	50	230
FSB-4	640	450	640	440	528	616	494	558	666	325	870	1150	820	464	W½	150	50	320
FSB-4½	740	500	740	490	594	693	552	624	743	356	999	1310	895	522	W½	150	50	370
FSB-5	800	550	800	540	660	770	630	710	835	388	1082	1440	970	580	W½	150	50	450
FSB-5½	900	650	900	590	726	847	688	776	912	419	1202	1590	1095	638	W¾	200	65	540
FSB-6	1000	750	1030	650	792	924	746	842	989	475	1305	1725	1170	696	W¾	200	65	640
FSB-7	1120	850	1120	750	924	1080	872	984	1155	538	1533	1990	1350	812	W¾	250	80	850
FSB-8	1250	950	1250	850	1050	1230	988	1120	1305	600	1695	2215	1500	928	W¾	250	80	1150
FSB-9	1400	1060	1450	950	1190	1390	1120	1260	1490	665	1985	2580	1670	1050	W¾	250	80	1500
FSB-10	1600	1180	1650	1065	1320	1540	1230	1390	1640	755	2175	2830	1820	1160	W¾	250	80	2000
FSB-11	1900	1320	1850	1260	1487	1765	1310	1510	1900	795	2140	2850	2240	1287	W¾	315	100	2600
FSB-12	2100	1500	2060	1390	1655	1965	1460	1680	2130	905	2430	3200	2500	1431	W¾	315	100	3500
FSB-14	2360	1700	2300	1540	1850	2200	1640	1880	2350	1005	2700	3550	2800	1602	W¾	315	100	5000

註：表列為不含馬達之重量。

尺寸如有變更，恕不另行通知。

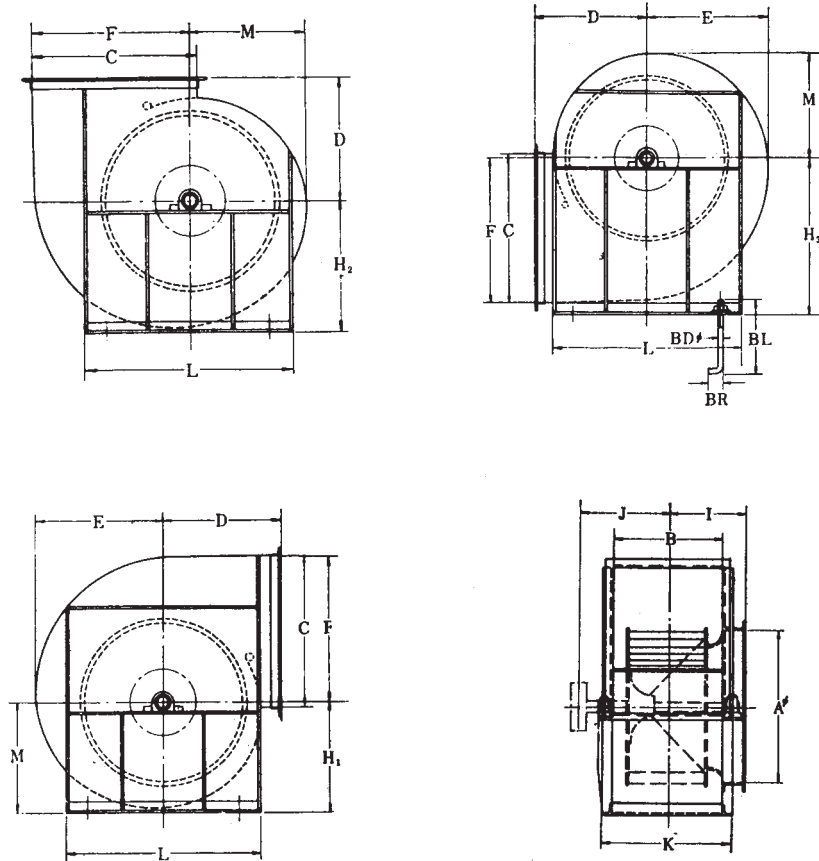
FSB(型二)
尺寸表

單位：mm

符號 型式	AØ	B	C	D	E	F	H ₁	H ₂	H ₃	I	J	K	L	M	BDØ	BL	BR	重量
FSB-1¼	300	210	280	230	239	278	245	245	320	169	190	280	390	207	W¾	100	40	39
FSB-2	340	240	340	225	264	308	262	294	350	175	230	350	440	232	W¾	100	40	40
FSB-2½	400	300	400	275	330	385	320	360	435	207	290	412	530	290	W¾	100	40	50
FSB-3	500	320	480	330	396	462	378	426	512	248	330	474	630	348	W½	150	50	65
FSB-3½	580	380	560	380	462	539	436	492	589	279	360	536	705	406	W½	150	50	80
FSB-4	640	450	640	440	528	616	494	558	666	325	390	600	820	464	W½	150	50	120
FSB-4½	740	500	740	490	594	693	552	624	743	356	435	662	895	522	W½	150	50	180
FSB-5	800	550	800	540	660	770	630	710	835	388	470	756	970	580	W½	150	50	260
FSB-5½	900	650	900	590	726	847	688	776	912	419	505	816	1095	638	W¾	200	65	350
FSB-6	1000	750	1030	650	792	924	746	842	989	475	565	880	1170	696	W¾	200	65	420
FSB-7	1120	850	1120	750	924	1080	872	984	1155	538	635	1024	1350	812	W¾	250	80	700
FSB-8	1250	950	1250	850	1060	1230	988	1120	1305	600	700	1150	1500	928	W¾	250	80	850
FSB-9	1400	1060	1450	950	1190	1390	1120	1260	1490	665	800	1330	1670	1050	W¾	250	80	1000
FSB-10	1600	1180	1650	1065	1320	1540	1230	1390	1640	755	870	1450	1820	1160	W¾	250	80	1300
FSB-11	1900	1320	1850	1260	1487	1765	1310	1510	1900	795	950	1588	2240	1287	W¾	315	100	1600
FSB-12	2100	1500	2060	1390	1655	1965	1460	1680	2130	885	1030	1768	2500	1431	W¾	315	100	2400
FSB-14	2360	1700	2300	1540	1850	2200	1640	1880	2350	1005	1200	1969	2800	1602	W¾	315	100	3500

註：表列為不含馬達之重量。

尺寸如有變更，恕不另行通知。

標準回轉方向與出風口方 請面對馬達或皮帶輪

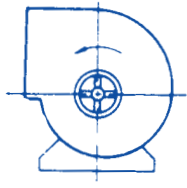

左回轉左橫向 **A**
Counter-Clockwise
Top Horizontal

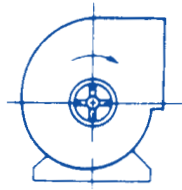

右回轉右橫向 **B**
Clockwise
Top Horizontal

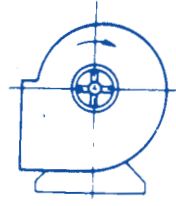

右回轉左橫向 **C**
Clockwise
Bottom Horizontal

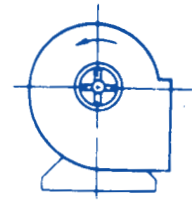

左回轉右橫向 **D**
Counter-Clockwise
Bottom Horizontal

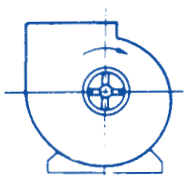

右回轉上向 **E**
Clockwise
Up Blast

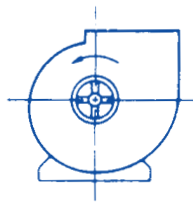

左回轉上向 **F**
Counter-Clockwise
Up Blast

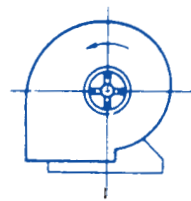

左回轉下向 **G**
Counter-Clockwise
Down Blast

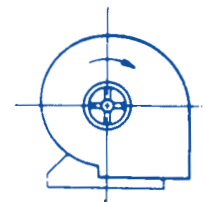

右回轉下向 **H**
Clockwise
Down Blast

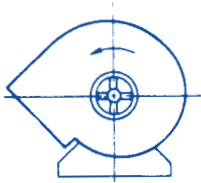

左回轉斜左下向 **I**
Counter-Clockwise
Top Angular Down

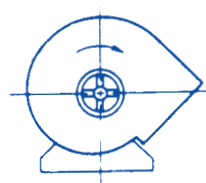

右回轉斜右下向 **J**
Clockwise
Top Angular Down

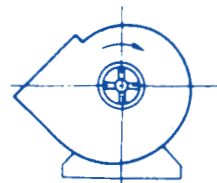

右回轉斜左上向 **K**
Clockwise
Bottom Angular Up

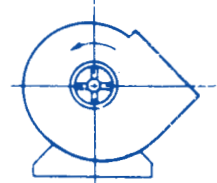

左回轉斜右上向 **L**
Counter-Clockwise
Bottom Angular Up

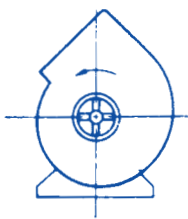

左回轉斜左上向 **M**
Counter-Clockwise
Top Angular Up

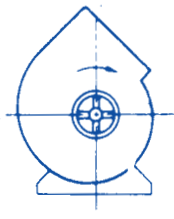

右回轉斜右上向 **N**
Clockwise
Top Angular Up



右回轉斜左下向 **O**
Clockwise
Bottom Angular Down



左回轉斜右下向 **P**
Counter-Clockwise
Bottom Angular Down



ISO 9001

峰緯通風機械股份有限公司 FENG WEI VENT.MACHINERY CO., LTD.

公司：新北市板橋區民生路三段225號1樓
電話：(02)2254-1251(代表號) 傳真：(02)2254-1253
工廠：新北市三峽區介壽路三段172巷28-1號
電話：(02)8676-8851(代表號) 傳真：(02)8676-1624
<http://www.fengwei.co> E-mail:feng.wei301@msa.hinet.net

營業項目

風機、集塵
風管工程
消防排煙
設計、製造